

ШАРОВОЙ КРАН ФЛАНЦЕВЫЙ ДЛЯ ВЫСОКИХ ТЕМПЕРАТУР

KM 9108.X-HT-AF

NPS 1/2"–4" Class 150–900

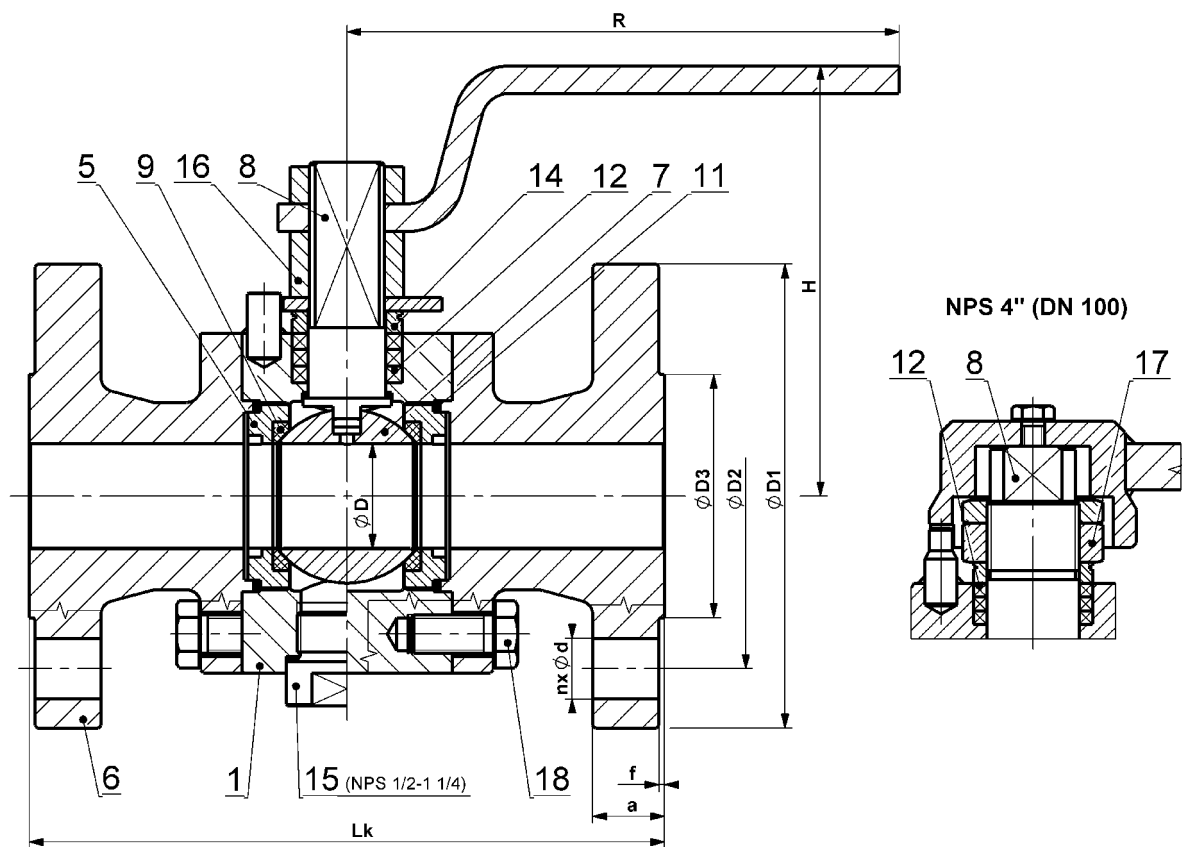

Материалы

Тип KM 9108.X-HT-AF		Материал				
		Углеродистая сталь		Легированная сталь	Коррозионностойкая сталь	
Позиция	Деталь	X=1 Для температур от -20 °C до +300 °C	X=5 Для температур от -46 °C до +400 °C	X=8 ¹⁾ Для температур от 0 °C до +500 °C	X=3 ¹⁾ Для температур от -60 °C до +500 °C	X=4 ¹⁾ Для температур от -60 °C до +500 °C
1	Корпус	1.0577, S355J2	1.0565, A350 LF2, P355NH	1.5415, 16Mo3	1.4541, A182 F321	1.4571, A182 F316
5	Корпус седла					
6	Крышка	1.4021, ČSN 17 027	1.4021, ČSN 17 027	1.4923	1.4541, A182 F321	1.4571, A182 F316
7	Шар		1.4541, A182 F321			
8	Цапфа					
9	Седло	Карбон+Сб				
11	Прокладка	Графит				
12	Набивка	Графит				
14	Крышка сальника	1.4021, ČSN 17 027				
15	Пробка	1.0577, S355J2	1.0565, A350 LF2	1.5415, 16Mo3	1.4541, A182 F321	1.4571, A182 F316
16	Гайка	Cl.8, A2-70, A194 Gr. 2H	A2-70, A194 Gr. 7	A2-70 ²⁾ , A194 Gr. 2H	A2-70 ²⁾ , A194 Gr. 8	
17	Гайка	1.4021, ČSN 17 027		1.4923	1.4021 ²⁾ , ČSN 17 027 ²⁾ , 1.4923	
18	Винт	8.8, A2-70, A193 B7	A2-70, A320 L7	A193 B7, 1.4980	A2-70 ²⁾ , A193 B8 ²⁾ , 1.4980	

¹⁾ = для температур выше +400 °C для неокислительных жидкостей.

²⁾ = материал только до +400 °C.

Другие материалы по требованию (P265GH, 1.4306, 1.4462, 1.7335 и т.д.).

Размеры и массы

	NPS	DN	∅D	∅D1	∅D2	∅D3	f	a	n	∅d	Lk	H	R	Hm / W
Class 150	1/2"	15	11,5	89	60,3	35	1,6	12	4	16				
	3/4"	20	17,5	98	69,8	42,9	1,6	13	4	16		122	250	
	1"	25	24	108	79,4	50,8	1,6	14,5	4	16				
	1 1/4"	32	30,5	117	88,9	63,5	1,6	16	4	16				
	1 1/2"	40	37	127	98,4	73	1,6	18	4	16				
	2"	50	50	152	120,6	92	1,6	19	4	19		160.5	300	
	2 1/2"	65	62	178	139,7	104,6	1,6	22,5	4	19				
	3"	80	75	190	152,4	127	1,6	24	4	19				
4"	100	100	229	190,5	157,2	1,6	24	8	19					
Class 300	1/2"	15	12,5	95	66,5	35,1	1,6	14,5	4	16				
	3/4"	20	17,5	117	82,6	42,9	1,6	16	4	19				
	1"	25	24	124	88,9	50,8	1,6	17,5	4	19	165	124	250	7,4
	1 1/4"	32	30,5	133	98,6	63,5	1,6	19	4	19				
	1 1/2"	40	37	155,5	114,3	73,2	1,6	20,5	4	22,2				
	2"	50	50	165	127	91,9	1,6	22,5	8	19	216	165	350	19.5
	2 1/2"	65	62	190,5	149,4	104,6	1,6	25,5	8	22,2				
	3"	80	75	209	168,1	127	1,6	28,5	8	22,2	282	156	450	51
4" *	100	100	254	200,2	157,2	1,6	32	8	22,2					
Class 600	1/2"	15	12,5	95	66,5	35,1	6,4	21	4	16				
	3/4"	20	17,5	117	82,6	42,9	6,4	23	4	19	190	118	250	6,2
	1"	25	24	124	88,9	50,8	6,4	24	4	19				
	1 1/4"	32	30,5	133	98,6	63,5	6,4	27	4	19				
	1 1/2"	40	37	155,5	114,3	73,2	6,4	29	4	22,2				
	2"	50	50	165	127	91,9	6,4	32	8	19				
	2 1/2"	65	62	190,5	149,4	104,6	6,4	35	8	22,2				
	3" *	80	75	209	168,1	127	6,4	39	8	22,2				
4" **	100*	100	273	216	157,2	6,4	45	8	25,5					

* = рекомендуется редуктор, ** = только с редуктором. Размеры в мм, масса в кг.
Размеры для Class 900 по требованию.

Обозначение типа

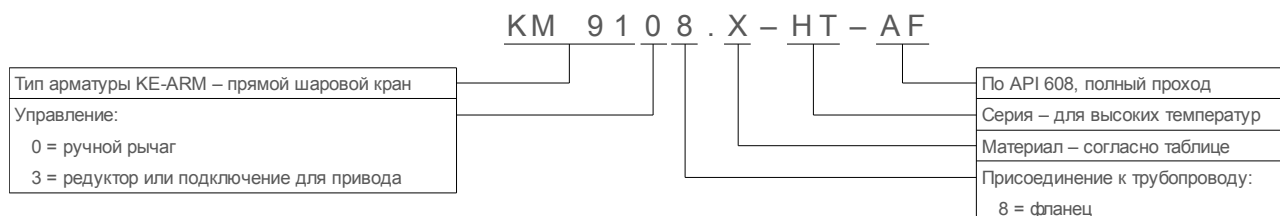

Применение

Запорной арматуры предназначены для полного закрытия или открывания протока рабочей среды. Их нельзя применять в качестве арматуры дросселирующей или регуляционной. Для температур до +500 °C (для температур выше +400 °C для неокислительных жидкостей).

Подходит для:

- воды, водяного пара, газа, масла, теплоносителей и других жидкостей и газов без механических нечистот.

Утверждён для:

- жидкостей в группах 1 (опасных) и 2 по 2014/68/EC.

Характеристики

- плавающий шар,
- полный проход,
- антистатическая конструкция,
- цапфа защищенный от выпуска (anti-blow-out).

Принадлежности, доработка и услуги по выбору

- отличающиеся присоединительные размеры или комбинации присоединительных концов,
- исполнение уплотнительного выступа (паз, шип, выточка, выступ, канавка под круглое уплотнитель. кольцо, RTJ),
- подключение для привода в соответствии с ISO 5211,
- конструкция "fire-safe" – огнестойкость по EN ISO 10497 (API 607),
- нагревательная рубашка - для поддержания жидкости в жидком состоянии,
- замыкаемый рычаг с висячим замком,
- удлиненная цапфа - например, из-за теплоизоляции трубопровода и арматуры,
- исполнение согласно требованию TA-Luft или EN 15848-1,
- датчики концевых положений,
- документация по EN 10204 3.2,
- специальные доработки по требованию заказчика,
- исполнение согласно требованию стандарта NACE MR 0175 или ISO 15156.



Управление

- ручной рычаг,
- ручной маховик с редуктором,
- пневмопривод,
- электропривод.

Соблюдение стандартов

- API 608,
- EN 12516-1,
- ANSI B 16.5,
- EANSI B 16.10 или ненормализованные,
- EN ISO 5211,
- EN 13463-1 (ATEX) – II 1 GD Ex IIC TX, I M1.

Испытания

- API 598 или по API spec 6D – без утечки.

График давления и температуры

