

ШАРОВОЙ КРАН МЕЖФЛАНЦЕВЫЙ

KM 9107.X-01 – большие строительные длины
KM 9107.X-02 – короткие строительные длины

DN 10–100 PN 16–160

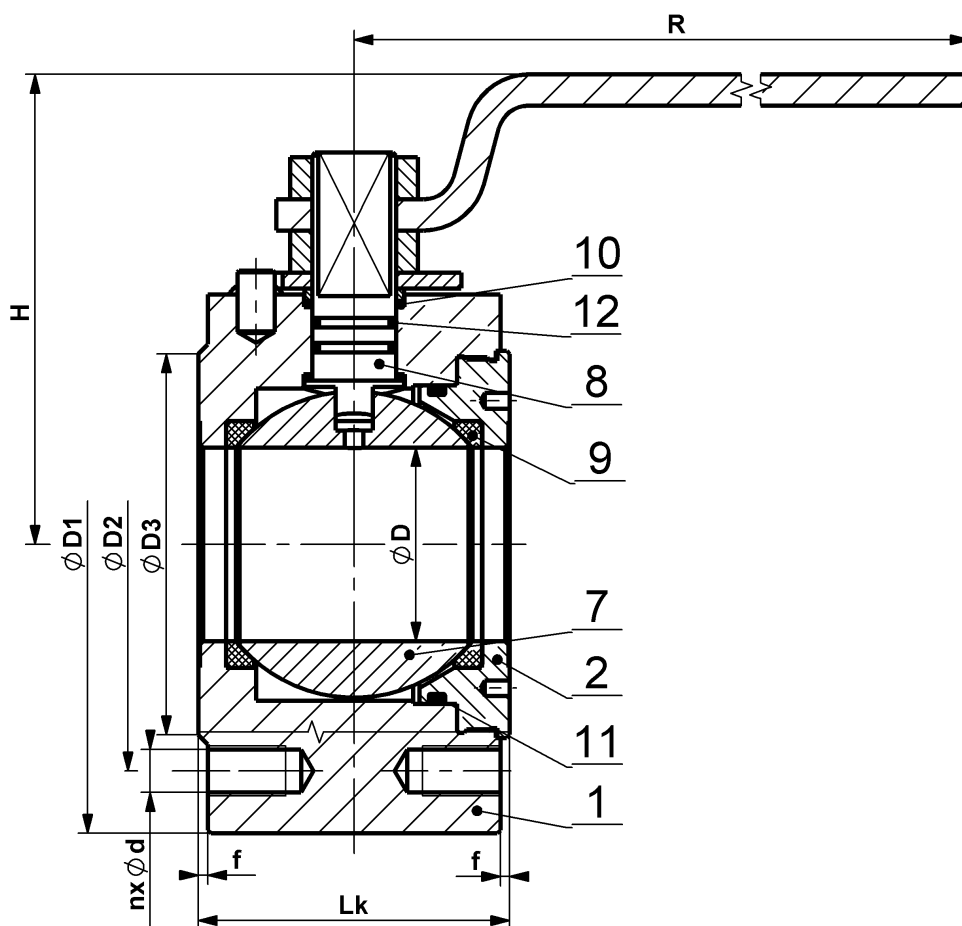

Материалы

Тип KM 9107.X-01 Тип KM 9107.X-02		Материал			
		Углеродистая сталь		Коррозионностойкая сталь	
Позиция	Деталь	X=1 Для температур от -20°C до +200°C	X=5 Для низких температур от -46°C до +200°C	X=3 Для температур от -50°C до +200°C	X=4 Для температур от -50°C до +200°C
1	Корпус	1.0577, S355J2	1.0565, A350 LF2	1.4541, A182 F321	1.4571, A182 F316
2	Крышка				
7	Шар	1.4571, A182 F316, A351 CF8M, ČSN 17 027, 1.4021			
8	Цапфа	1.4021, ČSN 17 027	1.4541, A182 F321	1.4541, A182 F321	1.4571, A182 F316
9	Седло	PTFE, PTFE+C, PEEK			
10	Прокладка	PTFE+C, PEEK			
11	Прокладка	NBR, HNBR, EPDM, FPM, FPM+FEP			
12	Прокладка	NBR, HNBR, EPDM, FPM, FPM+FEP			

Другие материалы по требованию (P265GH, 1.4306, 1.4462, и т.д.).

В зависимости от материала применяемых прокладок диапазон рабочих температур может быть ограничен.

ШАРОВОЙ КРАН МЕЖФЛАНЦЕВЫЙ KM 9107.X-SB-02 – короткие строительные длины DN 125–250 PN 16–160

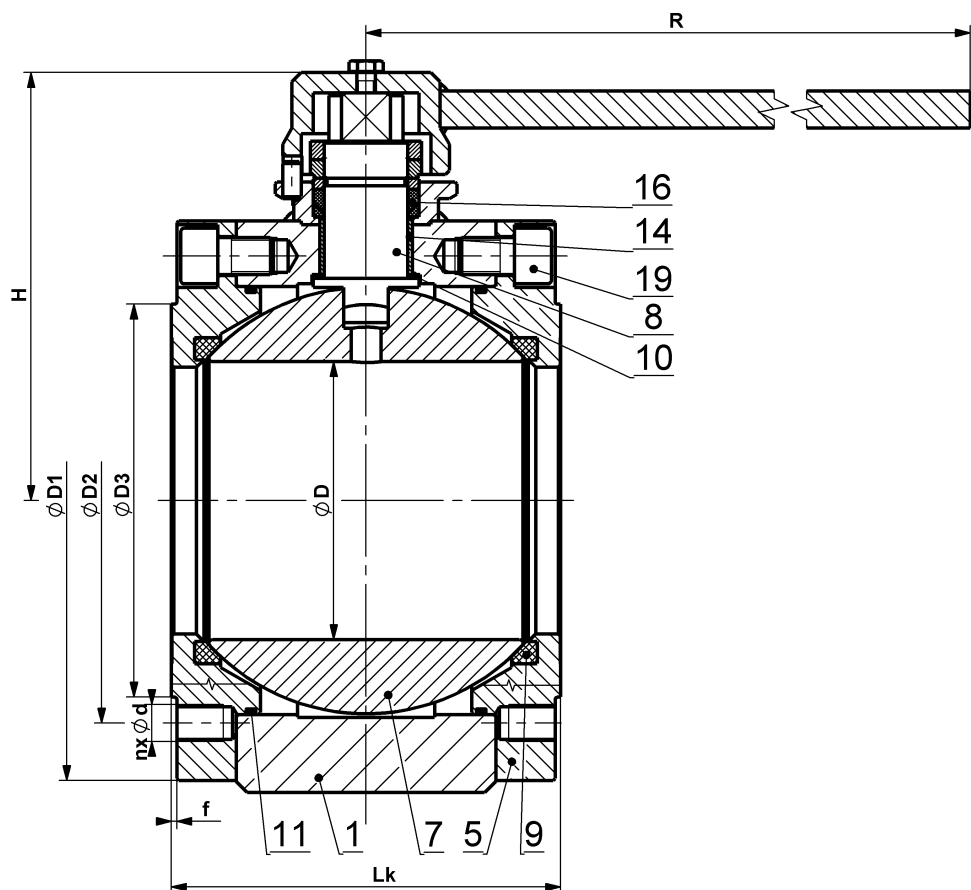

Материалы

Тип KM 9107.X-SB-02		Материал			
		Углеродистая сталь		Коррозионностойкая сталь	
Позиция	Деталь	X=1 Для температур от -20°C до +200°C	X=5 Для низких температур от -46°C до +200°C	X=3 Для температур от -50°C до +200°C	X=4 Для температур от -50°C до +200°C
1	Корпус	1.0577, S355J2	1.0565, A350 LF2	1.4541, A182 F321	1.4571, A182 F316
6	Крышка				
7	Шар	1.4571, A182 F316, A351 CF8M, ČSN 17 027, 1.4021			
8	Цапфа	1.4021, ČSN 17 027	1.4541, A182 F321	1.4541, A182 F321	1.4571, A182 F316
9	Седло	PTFE, PTFE+C, PEEK			
10	Прокладка	PTFE+C, PEEK			
11	Прокладка	NBR, HNBR, EPDM, FPM, FPM+FEP			
14	Подшипник	КУ			
16	Прокладка	PTFE, RPTFE, Графит			
19	Винт	8.8, A2-70, A193 B7	A2-70, A320 L7	A2-70, A193 B8	A2-70, A193 B8

Другие материалы по требованию (P265GH, 1.4306, 1.4462, и т.д.).

В зависимости от материала применяемых прокладок диапазон рабочих температур может быть ограничен.

Размеры и массы

PN 16, 25, 40	DN	∅D	∅D1	∅D2	∅D3	f	n	∅d	Lk-01	Lk-02	H	R	Hm / W
	10	9,5	90	60	40	2	4	M12	38		72	115	1,5
	15	15	88	65	45	2	4	M12	38		96	100	1,5
	20	19	105	75	58	2	4	M12	38		100	100	2,2
	25	25	115	85	68	2	4	M12	42		109	150	2,9
	32	30	140	100	78	2	4	M16	50		120	150	4,9
	40	38	150	110	88	2	4	M16	64	60	134	250	7,5
	50	47	165	125	102	2	4	M16	80	70	141	250	11,3
	65	62	185	145	122	2	8	M16	100	95	161	350	18
80	76	200	160	138	2	8	M16	120	118	171	350	24,5	
PN 16	DN	∅D	∅D1	∅D2	∅D3	f	n	∅d	Lk-01	Lk-02	H	R	Hm / W
	100	98	220	180	158	2	8	M16	160	140	173	450	36
	125	125	250	210	188	2	8	M16	-	175	184	450	49
	150	150	285	240	212	2	8	M20	-	210	221	540	92,5
	200*	200	340	295	268	2	12	M20	-	280	-	*	192
250**	250	405	355	320	2	12	M24	-		-	*		
PN 25 PN 40	DN	∅D	∅D1	∅D2	∅D3	f	n	∅d	Lk-01	Lk-02	H	R	Hm / W
	100	98	235	190	160	2	8	M20	160	140	177.5	500	43
	125*	125	270	220	188	2	8	M24	-	175	-	*	
150*	150	300	250	218	2	8	M24	-	210	-	*	93	
PN 25	DN	∅D	∅D1	∅D2	∅D3	f	n	∅d	Lk-01	Lk-02	H	R	Hm / W
	200**	200	360	310	278	2	12	M24	-		-	**	
250**	250	425	370	335	2	12	M27	-		-	**		
PN 40	DN	∅D	∅D1	∅D2	∅D3	f	n	∅d	Lk-01	Lk-02	H	R	Hm / W
	200**	200	375	320	285	2	12	M27	-		-	**	
250**	250	450	385	345	2	12	M30	-		-	**		
PN 63, 100	DN	∅D	∅D1	∅D2	∅D3	f	n	∅d	Lk-01	Lk-02	H	R	Hm / W
	15	15	105	75	45	2	4	M12					
	20	19	130	90	58	5	4	M16	42		85.5	120	3.4
	25	25	140	100	68	2	4	M16	56		118	150	5.7
	32	30	155	110	78	2	4	M20	62		126	150	
40	38	170	125	88	2	4	M20	74		138	250		
PN 63	DN	∅D	∅D1	∅D2	∅D3	f	n	∅d	Lk-01	Lk-02	H	R	Hm / W
	50	47	180	135	102	2	4	M20	86		144	250	14.1
	65	62	205	160	122	2	8	M20	102		175	350	
	80	76	215	170	138	2	8	M20	126		166	450	
	100	98	250	200	162	2	8	M24	160	140	190	630	49,5
	125*	125	295	240	188	2	8	M27	-	200	-		
	150**	150	345	280	218	2	8	M30	-	250	-	**	
	200**	195	415	345	285	2	12	M33	-		-	**	
250**	250	470	400	345	2	12	M33	-		-	**		
PN 100	DN	∅D	∅D1	∅D2	∅D3	f	n	∅d	Lk-01	Lk-02	H	R	Hm / W
	50	47	195	145	102	2	4	M24					
	65	62	220	170	122	2	8	M24					
	80	76	230	180	138	2	8	M24					
	100*	98	265	210	162	2	8	M27					
	125**	119	315	250	188	2	8	M30				**	
150**	142	355	290	218	2	12	M30				**		

* = рекомендуется редуктор, ** = только с редуктором. Размеры в мм, масса в кг. Размеры для PN 160 по требованию. Указанная масса действительна для строительной длины, обозначенной жирным шрифтом.

У больших строительных длин типа "Lk-01" гарантировано, что в положении "закрыто" шар не выходит за пределы строительной длины крана.

Применение

Запорной арматуры предназначены для полного закрытия или открывания протока рабочей среды. Их нельзя применять в качестве арматуры дросселирующей или регуляционной. Для температур от -50 °C до +200 °C.

Подходит для:

- воды, водяного пара, газа, масла, нефти, кислот, щелочей и других жидкостей и газов без механических нечистот.

Утверждён для:

- жидкостей в группах 1 (опасных) и 2 по 2014/68/EC – категория III.

Характеристики

- плавающий шар,
- полный проход,
- антистатическая конструкция,
- цапфа защищенный от выпуска (anti-blow-out).

Принадлежности, доработка и услуги по выбору

- отличающиеся присоединительные размеры или комбинации присоединительных концов,
- исполнение уплотнительного выступа (паз, шип, впадина, выступ, канавка под круглое уплотнительное кольцо, RTJ),
- подключение для привода в соответствии с ISO 5211
- конструкция "fire-safe" – огнестойкость по EN ISO 10497 (API 607),
- нагревательная рубашка - для поддержания жидкости в жидком состоянии,
- замыкаемый рычаг с висячим замком,
- удлиненная цапфа - например, из-за теплоизоляции трубопровода и арматуры
- датчики концевых положений,
- документация по EN 10204 3.2,
- специальные доработки по требованию заказчика,
- исполнение согласно требованию стандарта NACE MR 0175 или ISO 15156 для сред, содержащих сероводород (H₂S),
- обезжиренный для **кислородной** службы,
- для применения в потенциально взрывоопасных средах в соответствии с директивой TP TC 012/2011:
 - Ex I Ma,
 - Ex II Ga/Gb IIC Tx X,
 - Ex III Da/Db Tx X.

Управление

- ручной рычаг,
- ручной маховик с редуктором,
- пневмопривод,
- электропривод.

Соблюдение стандартов

- EN 1983,
- EN 12516-1,
- EN 1092-1,
- EN ISO 5211,
- EN 61508-1, 2 – SIL 2,
- EN ISO 80079-36 (ATEX) – II 2G Ex h IIB T6...T3 Gb,
- ГОСТ 31441.1: Ex II Ga/Gb IIB Tx X.

Испытания

- EN 12266-1, степень герметичности A – без утечек.

Обозначение типа

